

# Regolamento

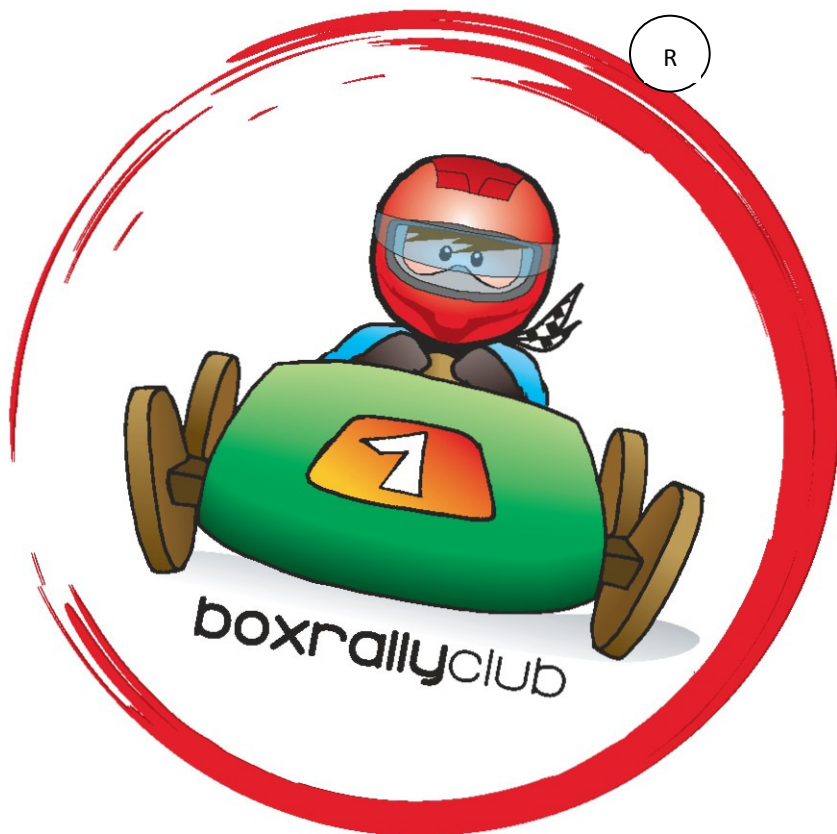

**13°** Campionato  
AS.D. BOXRALLYCLUB 2017  
10° campionato C.S.I

Versione 1/2017

# INDICE

## REGOLAMENTO SPORTIVO

---

ART. S1	L'organizzatore	.3
ART. S2	Struttura del campionato	.3
ART. S3	Soap Box ammesse	.4
ART. S4	Piloti ammessi	.5
ART. S5	Svolgimento delle gare	.5
ART. S6	Tesseramento Team e Piloti	.6
ART. S7	Iscrizione alle gare	.7
ART. S8	Ritrovo, esposizione e punzonatura della Soap Box	.7
ART. S9	Ispezione del percorso di gara	.9
ART. S10	Briefing	.9
ART. S11	Trasporto e deposito delle Soap Box	.9
ART. S12	Gare di discesa	.9
ART. S13	Penalità di gara	.10
ART. S14	Tempi di gara	.11
ART. S15	Tempo imposto	.11
ART. S16	Comportamento e disciplina di gara	.11
ART. S17	Bandiere sul percorso di gara	.12
ART. S18	Classifica e premiazione di gara	.13
ART. S19	Classifica gare di creatività	.13
ART. S20	Punteggi	.14
ART. S21	Classifica "Campionato Provinciale"	.14
ART. S22	Annullamento manche o gara	.16
ART. S23	Reclami ed appelli	.17
ART. S24	Striscioni pubblicitari	.17
ART. S25	Note	.17
ART. S26	Sito ufficiale	.17

## REGOLAMENTO TECNICO

---

ART. T1	Filosofia delle Soap Box	.18
ART. T2	Dimensioni e peso	.19
ART. T4	Legno e derivati del legno	.20
ART. T5	Telaio, fondo e carrozzeria	.20
ART. T6	Ruote	.20
ART. T7	Mozzi e portamozzi	.21
ART. T8	Impianto frenante	.22
ART. T9	Sterzo	.22
ART. T10	Numeri di gara	.23
ART. T11	Responsabilità del costruttore	.23
ART. T12	protezioni anteriori e laterali	.23
ALLEGATO A1	- Tabella delle penalità	.24
ALLEGATO A2	- Modulo per reclami	.26

**Il presente regolamento, redatto e approvato dal BOXRALLYCLUB il 27.01.2017, entra in vigore dalla stagione 2017.**

## **REGOLAMENTO SPORTIVO**

---

### **ART. S1 – L'organizzatore**

L'organizzazione della stagione e del "13° Campionato 2017" è sviluppato a cura del A.S.D.Boxrallyclub, mentre l'organizzazione delle singole gare e/o manifestazioni è a cura di Comuni, Proloco, Associazioni o Gruppi Promotori locali che successivamente verranno citati come "Comitato Organizzatore della Gara" (COG). La gestione e la regolarità delle gare a livello sportivo è garantita da un gruppo di persone membri dell' "ASD Boxrallyclub" che successivamente verranno citati come "Comitato Sportivo di Gara" (CSG) , meglio identificati nei Regolamenti di gara.

### **ART. S2 – Struttura del campionato**

Il presente regolamento del "13° Campionato 2017" è valido per le gare di Soap Box proposte dall' "ASD Boxrallyclub". Ad ogni singola gara sarà abbinato al presente regolamento, un regolamento di gara contenente indicazioni aggiuntive e specifiche per quell'evento; tale regolamento verrà pubblicato ufficialmente sul sito internet [www.boxrally.it](http://www.boxrally.it) nei giorni antecedenti la manifestazione.

Il regolamento è valido anche per le eventuali manifestazioni collaterali.

Il programma della stagione 2017 si sviluppa nelle seguenti date e manifestazioni:

Punzonatura ufficiale:

---

**DOMENICA 26 Marzo 2017 - presso:**

**PIZZERIA VIGOR ALBINO, via Trieste 1 (BG)**

-

- **Domenica 30 Aprile – BERGAMO**
- **Domenica 28 Maggio – ALZANO LOMBARDO**
- **Domenica 18 Giugno – ADRARA SAN ROCCO**
- **Domenica 25 Giugno – VIGOLO**
- **Domenica 9 Luglio – ALBINO**
- **Domenica 16 luglio – GORNO/ONETA (in via di definizione)**
- **Domenica 23 Luglio – PREMOLO**
- **Domenica 27 Agosto – FONTENO**

**SABATO 21 OTTOBRE - GRUMELLO DE ZANCHI - CENA CLUB DI FINE CAMPIONATO.**

## **ART. S3 – Soap Box ammesse**

Possono partecipare alle gare tutte le Soap Box che rispecchiano le specifiche del “Regolamento Tecnico”. Durante la punzonatura stagionale o durante la fase di punzonatura nella prima gara della stagione a cui partecipa, ogni Soap Box viene accuratamente verificata in ogni dettaglio dal CSG che ne giudica la costruzione, la robustezza, la sicurezza, le dimensioni e tutto ciò che riguarda la realizzazione nel rispetto del “Regolamento Tecnico”, schedandola ed identificandola.

Le Soap Box che non superano l'idoneità in questa fase di punzonatura, potranno essere squalificate o subire delle penalizzazioni (vedi allegato A1 “Tabella delle penalità”) nelle gare a cui partecipa fino quando il costruttore non modifichi la Soap Box ottenendo l'idoneità. (MAX 2 GARE, poi non corre)

Le Soap Box squalificate, a discrezione del CSG, possono partecipare alle gare di velocità ma fuori classifica purché non siano ritenute pericolose per l'equipaggio o per il pubblico presente.

Le Soap Box possono partecipare alle gare anche facendo parte di un team diverso da quello con il quale si è iscritto alle manifestazioni precedenti.

La Soap Box punzonata non può essere sostituita e/o modificata strutturalmente durante la stagione senza aver preventivamente avvisato il CSG che procederà con una nuova punzonatura. L'equipaggio che non rispetta tali obblighi di sicurezza è soggetto a possibile squalifica o penalizzazione a discrezione del CSG.

La Soap Box deve essere dotata di tre numeri di gara applicati frontalmente e lateralmente (vedere ART. T10 del Regolamento Tecnico) forniti dal CSG durante la punzonatura stagionale o durante la fase di punzonatura nella prima gara della stagione a cui partecipa. Tali numeri devono rimanere leggibili ed integri in ogni sua parte per tutta la durata della stagione. In caso di danneggiamenti ad essi nelle gare precedenti, è possibile richiederne una copia al CSG solo comunicandolo preventivamente in fase di iscrizione alla gara. La numerazione corrisponde alla posizione di classifica ottenuta dai Team di Soap Box nella partecipazione al Campionato Provinciale Box Rally 2016. I Team di Soap Box iscritti nella stagione 2017 potranno scegliere una numerazione libera, oltre i primi 3 classificati, con la spesa di 15 € in più sulla quota di iscrizione. Il numero max possibile è il 99.

La possibilità di cambio numero avviene solo se il numero non ha prelazione, cioè se un Team conferma il suo numero della classifica 2016 lo può tenere e nessuno lo può avere.

## **ART. S4 – Piloti ammessi**

L'equipaggio di ogni Soap Box deve essere composto da due piloti, di cui uno alla guida. L'equipaggio può variare ad ogni gara mentre durante lo svolgimento di una singola gara, i due piloti, si possono alternare alla guida nelle varie manche, ma non possono essere sostituiti da altri tranne per cause di forza maggiore e solo con il consenso del CSG; in questo caso sarà necessario espletare le fasi di iscrizioni (firma del modulo d'iscrizione, liberatoria e consegna del certificato medico).

Nel caso un equipaggio sia composto da un pilota senza regolare iscrizione, la soap box viene squalificata.

L'equipaggio, per ragioni di sicurezza, è obbligato ad indossare un abbigliamento adeguato da corsa che copra integralmente il corpo, le braccia e le gambe (es: tuta e/o abiti lunghi come jeans, felpe e/o maglie a maniche lunghe), GUANTI ( è consentito l'uso di guanti che lasciano scoperte le dita tipo guanti da ciclismo ), casco integrale regolarmente allacciato ( è consentito l'uso di caschi apribili purché la mentoniera rimanga costantemente chiusa durante l'intero svolgimento della manche ), scarpe idonee alla corsa.

E' consigliato l'uso di oggetti di protezione passiva quali ginocchiere, gomitiere, parastinchi e paraschiena e/o qualsiasi altra protezione che proteggano la persona. L'equipaggio che non rispetta tali obblighi di sicurezza, è soggetto a possibile squalifica o penalizzazione a discrezione del CSG.

Tutti i piloti devono, inoltre, presentare copia di un certificato medico che ne accerti lo stato di buona salute e idoneità all'attività sportiva, consegnandola al momento dell'iscrizione al club oppure inviandone copia all'indirizzo mail: boxrally@gmail.com entro il termine di iscrizione alla prima gara, pena la non partecipazione.

L'età minima per poter iscriversi e partecipare alle gare è di 16 anni, per i minori di 18 anni è obbligatoria l'autorizzazione e la liberatoria da parte di un genitore o di chi ne fa le veci.

I piloti possono partecipare alle gare anche facendo parte di un team diverso da quello con il quale si sono iscritti alle manifestazioni precedenti.

## ART. S5 – Svolgimento delle gare

I programmi delle varie gare si suddividono in varie fasi successivamente descritte come:

- Iscrizione e tesseramento
  - ( entro le ore 18,00 del **GIOVEDI** antecedente la gara )
- Ritrovo, esposizione e punzonatura della Soap box
- Briefing.
- Gare di discesa.
- Classifica e premiazioni di Gara.

Le manifestazioni si svolgono con qualsiasi condizione meteorologica, e comunque solo il COG e/o CSG ha facoltà di annullare, anticipare o posticipare la gara per cause di forza maggiore, provvedendo quanto prima ad avvisare gli equipaggi iscritti. Gli orari del programma e le possibili variazioni sono indicate nel regolamento di gara.

Gli equipaggi con le rispettive Soap Box sono obbligati a partecipare a tutte queste fasi, in caso contrario il CSG ha facoltà di squalificare o penalizzare la Soap Box, salvo eventuali accordi intercorsi precedentemente.

(vedi allegato A1- Tabella delle penalità)

**In quanto NON organizzatori delle manifestazioni nessun potere è dato all' ASD per il NON svolgimento della manifestazione; quindi i componenti del consiglio direttivo si atterranno scrupolosamente alle decisioni del comitato organizzatore senza dover dare spiegazioni agli equipaggi, ma limitandosi a dare comunicazione delle decisioni del comitato organizzatore, nulla è dovuto ai piloti in caso di mancato svolgimento della manifestazione.**

## ART. S6 – Tesseramento Team e Piloti

I Team possono iscriversi al campionato a partire da **DOMENICA 26 Marzo 2017** in occasione della "Punzonatura Ufficiale" :

Sarà comunque possibile iscriversi al campionato anche successivamente, richiedendo l'apposito modulo al/la segretario/a del ASD ; per informazioni potete contattarci tramite mail (infoboxrally@gmail.com ).

L'iscrizione viene poi perfezionata con le firme prima della partecipazione del team alla sua prima gara, verificando la completezza dei documenti, in mancanza **NON** si potrà correre.

I documenti richiesti e la quota di partecipazione DEVONO essere saldati prima della partecipazione alla prima gara.

Ogni Team deve essere composto da almeno due piloti, ed entrambi devono associarsi al club.

Per potersi tesserare è necessario:

- prendere visione, compilare e firmare il modulo di adesione al club
- versare la quota associativa

**Per poter partecipare come piloti alle gare è necessario:**

- **presentare una copia di una visita medica per attività non agonistica in corso di validità., antecedente alla prima gara a cui si intende partecipare .**

La quota associativa all' ASD per ogni persona è di **20,00 € ( venti euro )**, comprendente il tesseramento al Centro Sportivo Italiano sezione di Bergamo e quindi coperto da assicurazione personale sottoscritta dal CSI per tutti i suoi associati e non viene compresa nella quota di iscrizione al campionato.

La polizza è consultabile sul sito del club.

Le tessere personali rilasciate dal CSI saranno conservate dalla segreteria.

Ogni team può tesserare anche più di due piloti.

I piloti possono partecipare alle diverse gare anche in team diversi.

## ART. S7 – Iscrizione alle gare

Le iscrizioni delle soap box alle gare si ricevono fino alle ore **18.00** del

**GIOVEDÌ** antecedente la gara, comunicandolo ad uno dei seguenti recapiti:

- tramite il sito internet [www.boxrally.it](http://www.boxrally.it) compilando l'apposito modulo on-line
- tramite SMS ai n° 3454044976 (Michele) o 3498762644 (Manuel);
- tramite mail: [infoboxrally@gmail.com](mailto:infoboxrally@gmail.com)

Le iscrizioni si chiudono al raggiungimento massimo di 40 Soap Box regolarmente iscritte e in ogni modo non oltre le ore 18 del **GIOVEDÌ** antecedente la manifestazione, sarà facoltà del responsabile delle iscrizioni valutare variazioni richieste per giusta causa oltre il termine previsto. L'iscrizione risulta regolare solo con l'accettazione e la firma dei moduli il giorno della gara.

Iscrizioni al campionato/gare dei team:

- Iscrizione a tutte le gare del campionato (\*)
  - **PROMOZIONE PUNZONATURA**..... € **120,00 (\*)**
  - Iscrizione a tutte le gare del campionato ..... € **140,00 (\*)**
- (\*) è esclusa la tessera associativa ( 20 € per ogni singolo pilota )
- Iscrizione alla singola gara con piloti **NON** iscritti al club ( escluso Bergamo ) ..... € **40,00**
  - Iscrizione alla singola gara con piloti iscritti al club ..... € **20,00**
  - Iscrizione alla gara di **BERGAMO** con piloti **NON** iscritti al club e con **OMAGGIO** un'altra gara di campionato 2017 ..... € **50,00 (1)**

(1) incluso la tessera del club per 2 piloti che è sempre dovuta se non iscritti al club

Le Soap Box che si sono avvalse dell'iscrizione stagionale, non hanno diritto all'iscrizione automatica ma devono confermare la partecipazione alla gara on-line e/o telefonicamente. Nel caso di impedimenti e di iscrizioni oltre l'orario stabilito, è facoltà del CSG accettare o rifiutare la partecipazione della Soap Box alla manifestazione.

#### **ART. S8 – Ritrovo, esposizione e punzonatura della Soap Box**

Nella zona adibita a ritrovo, ogni equipaggio deve obbligatoriamente esporre al pubblico la propria Soap Box e presentarsi alla postazione della commissione del CSG per effettuare le verifiche tecniche.

**Almeno un pilota** del team deve essere presente e, ove fosse richiesto, deve provvedere a smontare le ruote dai mozzi per permettere ai giudici di verificarle.

Nel caso in cui un team non porti la propria Soap Box alla postazione della

commissione per la verifica tecnica, verrà squalificato e quindi non parteciperà alla gara e non prenderà punti per il campionato..

Precedenza di punzonatura viene data alle soap Box dei componenti dello staff in modo da facilitare lo svolgimento dei compiti assegnati. In mancanza di uno od entrambi i piloti possono essere sostituiti da un membro dello staff (valido solo per i componenti dello staff).

Nella punzonatura di gara, viene compiuto un riscontro con i dati schedati durante la punzonatura stagionale e particolare controllo viene dato all'altezza minima da terra ed al controllo delle ruote.

L'equipaggio che sostituisce o modifica una Soap Box punzonata durante la stagione è obbligato ad avvisare il CSG per sostenere nuove verifiche tecniche, pena l'invalidità del punteggio ottenuto ai fini della classifica di gara e di campionato.

E' facoltà del CSG contrassegnare le ruote con timbri, adesivi o quant'altro ritenesse necessario per riconoscere le ruote punzonate.

Le ruote montate sulla macchinina in fase di punzonatura **NON** si potranno cambiare durante la gara ; **SOLO** in caso di rottura di una o più ruote durante la prima manche l'equipaggio avrà facoltà di cambiarle e **SOLO** in presenza del direttore di gara e NON di un qualsiasi componente lo staff ( è compito dell'equipaggio trovare il direttore di gara per sostituire la ruota ); se uno o più equipaggi dovessero subire rotture nella seconda manche il posizionamento in classifica sarà dato dal tempo di manche conclusa, partendo dopo l'ultimo equipaggio regolarmente classificato sulle 2 manche.

La Soap Box punzonata deve mantenere lo stesso assetto durante tutta la gara: nessun pezzo meccanico, di carrozzeria può essere sostituito, aggiunto, tolto od aggiustato, pena la possibile penalizzazione o squalifica.

(vedi allegato A1- Tabella delle penalità)

Eventuali cambiamenti sono permessi solo con il consenso del Presidente di gara, che si riserva il tempo necessario per accertare la regolarità e sicurezza delle modifiche effettuate prima di esprimersi.

Durante la gara sono permesse solo le operazioni di manutenzione chiunque cambi anche solo una ruota senza il permesso o l'autorizzazione avrà una penalità di 30 secondi sul tempo totale di gara.

**Il peso** delle macchinine deve essere effettuato con la soap in formazione da gara, quindi con la pompa dell'olio piena, in caso contrario si procederà a farla riempire senza poter effettuare modifiche e se supererà il limite di peso sarà applicata la penalità come da schema .

Nel caso che un pilota faccia dei cambiamenti non autorizzati, viene squalificato. Tutti i provvedimenti non obbligano il CSG alla restituzione di un eventuale quota di iscrizione.

**ART. S9 – Ispezione del percorso di gara**



Tutti i piloti sono obbligati a prendere visione del percorso prima della partenza della gara di discesa ( **DOPO AVER FATTO PUNZONARE LA PROPRIA SOAP BOX** ) ed a valutare i pericoli, le difficoltà del tracciato, degli ostacoli e il posizionamento delle protezioni, le posizioni degli ostacoli, delle chicane e dei vari giochi studiati per la manifestazione non possono essere modificati dai piloti; i piloti accettano **INCONDIZIONATAMENTE** le decisioni del comitato organizzatore in ambito sportivo, in caso di **NON** condivisione delle decisioni possono sempre dichiarare il loro ritiro dalla gara e nulla sarà dovuto dall' Associazione come risarcimento.

E' severamente vietato provare con la soap box il percorso di gara nella mattinata del giorno di gara, se non con l'autorizzazione del CSG.

### ART. S10 - Briefing

Prima dell'inizio delle gare di discesa, il CSG struttura una riunione tecnica (Briefing) con tutti gli equipaggi per i ragguagli e i chiarimenti sul presente regolamento e sul corretto e regolare svolgimento della gara, tutti i piloti devono essere presenti pena l'eventuale squalifica dalla gara.

### ART. S11 – Trasporto e deposito delle Soap Box

Ogni equipaggio dovrà provvedere al trasporto della propria Soap Box nella zona di partenza, con un mezzo adeguato, prima dell'inizio delle varie manche. Il mezzo di trasporto deve essere lasciato nei parcheggi indicati nella zona di arrivo o di partenza, mantenendo gli spazi necessari per il carico veloce della propria Soap box, e non impedendo la stessa manovra ad altri equipaggi. Un "camion scopa" effettuerà ai piloti, il servizio di trasporto dal parcheggio alla partenza, e dall'arrivo al parcheggio, a seconda delle esigenze di gara.

Al fine di poter disputare tutte le manche nei tempi indicati, è fatto obbligo ad ogni equipaggio di accelerare i tempi di trasporto, carico e scarico delle Soap Box. Eventuali comportamenti ritenuti non collaborativi dalla giuria di gara saranno penalizzati con 30 secondi sul tempo totale.

### ART. S12 – Gare di discesa

Le gare del campionato 2017 si sviluppano in 2 prove cronometrate, una manche di velocità e una ad ostacoli, **se in notturna da 2 manche di sola velocità**, in base al numero ( se ridotto ) degli iscritti possono essere fatte gare con 3 manche.

Nelle manche di velocità gli unici ostacoli presenti sul tracciato servono a rallentare le Soap Box, come chicane o distese di sabbia, mentre nelle manche ad ostacoli ci possono essere ostacoli naturali o artificiali da superare con la Soap Box **OPPURE GIOCHI PROPOSTI DAGLI ORGANIZZATORI.**

La tipologia e serie di manche, tipologia di partenza, tipologia di ostacoli e penalità abbinata ad essi, vengono indicate nel **regolamento di gara** a cui è

necessario riferirsi prima di ogni manifestazione e pubblicato, come già detto, sul sito nei giorni antecedenti alla gara.

Al fine di garantire la maggior regolarità della manifestazione, il CSG nomina dei commissari di gara che, posti lungo il percorso, verifichino e certifichino il regolare passaggio delle Soap Box.

GIUDICE UNICO per la gara sarà nominato un componente dello staff che NON corre e SOLO e SOLAMENTE a lui ci si deve rivolgere durante la giornata di gara e le sue decisioni sono INAPPELLABILI.

Sul percorso sarà inoltre garantita la presenza di più mezzi di soccorso e di personale ad esso adibito. Inoltre la manifestazione sarà coperta da una polizza assicurativa che copre eventuali danni provocati a terzi con un massimale di un milione e mezzo di euro.

E' consentito un aiuto esterno solo nel caso in cui una Soap Box resti coinvolta in un incidente o abbia un guasto, e la sua posizione risulti essere pericolosa o di intralcio per gli altri concorrenti.

In caso contrario, non è consentito, ed è responsabilità dell'equipaggio impedire possibili aiuti esterni, pena una possibile penalizzazione o squalifica dalla gara. . (vedi allegato A1- Tabella delle penalità)

E' consentito ad una Soap Box non considerevolmente danneggiata portare a termine la manche senza però ostacolare la gara e/o creare situazioni pericolose per se, per gli altri concorrenti, per i commissari di gara e/o per le persone esterne; **non è possibile terminare la gara con TRE ruote, è obbligo fermarsi, pena la squalifica.**

Una Soap Box considerevolmente danneggiata se ritenuta pericolosa per se, per gli altri concorrenti o per il pubblico, può venir fermata dai commissari di gara con l'esposizione della bandiera rossa. L'equipaggio quindi dovrà fermarsi e mettere la propria soap box in sicurezza, in caso contrario sarà squalificata.

### ART. S13 – Penalità di gara

L'equipaggio che per problemi meccanici o fisici evita un ostacolo, o non lo supera correttamente, viene penalizzato con l'aggiunta al tempo finale della prova stessa di 30 ( trenta ) secondi per ogni ostacolo.

L'equipaggio deve affrontare le chicane senza **TOCCARE** i birilli che la compongono. Ad ogni birillo che viene **TOCCATO**, viene attribuita una penalità di 3 (tre) secondi.

L'equipaggio che per problemi meccanici o fisici evita di affrontare una "chicane", viene penalizzato con l'aggiunta al tempo finale della prova stessa di 30 ( trenta ) secondi per ogni "chicane". L'equipaggio che evita volontariamente una chicane od un ostacolo viene squalificato.

L'equipaggio che non taglia il traguardo con entrambi i piloti a bordo (o comunque con entrambi i piloti a contatto con la macchinina) verrà penaliz-

zato di **10 secondi**.

Nel caso un componente dell'equipaggio non affronti l'ostacolo sarà applicata una penalizzazione di 15 secondi sul tempo di manche.

Nel caso un componente dell'equipaggio affronti l'ostacolo giù dalla macchinina ( spingendo la stessa calpestando l'ostacolo ) sarà penalizzato di 15 secondi sul tempo di manche.

Se un equipaggio evita di passare sopra l'ostacolo avrà una penalità di 30 secondi sul tempo di manche, gli ostacoli che rientrano in questa specifica sono :

- Bilico
- Vasca d'acqua
- Schiuma con saltino
- Saltino
- Passaggio obbligato
- Chicane
- Ostacoli naturali

Non saranno accettate contestazioni durante la giornata di gara come da art.23 Regolamento 2017. Le proposte eventualmente mosse ai Giudici o ai Direttori di gara durante lo svolgimento della stessa saranno altresì puniti come da Regolamento.

#### **ART. S14 – Tempi di gara**

I tempi di gara verranno rilevati con l'ausilio di due fotocellule, una in partenza e una in arrivo. I giudici preposti saranno autorizzati dal CSG e non necessariamente faranno parte della Federazione Italiana Cronometristi

Questi giudici avranno piena autonomia decisionale sulla rilevazione dei tempi. I tempi visualizzati durante la gara saranno **ufficiosi** fino alla verifica definitiva dei tempi di partenza e arrivo. Solo successivamente daranno l'ufficialità.

**I tempi della prima manche saranno consegnati in copie congrue agli iscritti prima della partenza della seconda manche.**

**Gli equipaggi che non concludono la prima manche , ma sono in grado di ripartire per la seconda avranno come tempo di ripartenza l'ultimo tempo classificato + 30 secondi.**

**I piloti che vanno a disturbare i cronometristi avranno una penalità di 30 secondi sul tempo di manche appena conclusa, compresi i componenti del consiglio direttivo, è concesso al responsabile dei cronometri avvicinarsi ai cronometristi solo in caso di loro richiesta di aiuto.**

#### **ART. S15 – Tempo imposto**

Nelle gare di discesa cronometrate, è applicabile la regola del tempo imposto.

Il tempo imposto è un cronometraggio virtuale attribuito d'ufficio come tempo di manche alle Soap Box che non ottengono un tempo cronometrato regolare per i seguenti casi:

- La Soap Box non ottiene un tempo di manche a causa di una sospensione in modo definitivo della manche.
- La Soap Box non ottiene un tempo di manche a causa di un errore o disfunzione cronometrica.
- La Soap Box ottiene un tempo di manche irregolare per una riscontrata ostruzione durante la discesa dovuta a cause di forza maggiore.

Il valore del tempo imposto equivale alla media dei tempi ottenuti dalle Soap Box che hanno concluso regolarmente la manche comprensivi delle eventuali penalità con l'esclusione dei tre migliori tempi e degli ultimi tre tempi Il tempo imposto è applicabile in una gara di discesa solo nel caso che almeno il 50% delle Soap Box iscritte alla gara conclude regolarmente la manche ottenendo un regolare tempo cronometrato. In caso contrario, la manche viene annullata.

E' facoltà del CSG riservarsi il diritto di poter applicare la regola del tempo imposto alle Soap Box a cui viene accolto un eventuale reclamo.

### **ART. S16 – Comportamento e disciplina di gara**

Gli equipaggi sono obbligati a mantenere nell'ambito della manifestazione un comportamento esemplare, finalizzato a ridurre le situazioni di pericolo, rispettando tutte le disposizioni del regolamento e del CSG.

Gli equipaggi, che durante le manche raggiungono la Soap Box che li precede, possono tentare il sorpasso evitando di creare situazioni di pericolo per essi, per l'equipaggio da superare e per il pubblico. L'equipaggio che nota di essere raggiunto, deve mantenere una traiettoria uniforme a lato della strada e, valutando la distanza e la differenza di velocità, favorire il sorpasso il prima possibile.

Nel caso questa operazione di sorpasso avvenga nei pressi di un ostacolo, la Soap Box raggiunta ( solo questa ) ha facoltà di passare a lato dell'ostacolo senza incorrere in penalità per agevolare la manovra. L'equipaggio che raggiunge la Soap Box che li precede, è comunque obbligato ad affrontare l'ostacolo mantenendo una distanza di sicurezza anche a costo di dover rallentare la propria marcia.

E' facoltà del CSG penalizzare o squalificare gli equipaggi che effettueranno manovre pericolose e/o scorrette. .

(vedi allegato A1- Tabella delle penalità)

E' facoltà del CSG squalificare, per una o più gare successive, i membri degli equipaggi che commettono gravi scorrettezze trasgredendo volutamente ed

inequivocabilmente i regolamenti e la lealtà sportiva e/o si comportano in modo irrispettoso nei confronti del COG e/o CSG.

Gli equipaggi, che durante le manche per incidenti, danneggiamenti o cose d'altro genere si ritirano, devono sgombrare il prima possibile il percorso di gara e devono adoperarsi nel segnalare eventuali ostacoli in modo da non creare pericolo per gli equipaggi successivi.

**Il Presidente di Giuria, indicato sul regolamento di ogni gara, avrà il compito di risolvere autonomamente le controversie di gara; sarà sua facoltà consultare staff e/o giudici di gara prima di prendere la decisione finali, le sue decisioni NON sono appellabili durante lo svolgimento della gara, ma sarà possibile effettuare ricorsi post gara come previsto all'art. S23.**

Chiunque dei membri di un equipaggio, durante la gara, andrà di sua spontanea volontà a lamentarsi da un giudice di gara e non dal direttore di gara sarà penalizzato con l'aggiunta sul tempo di gara di 30 secondi e la conferma della penalità in questione.

#### **ART. S17 – Bandiere sul percorso di gara**

Durante le manche di discesa il CSG potrà utilizzare tre tipi di bandiera per comunicare con i piloti.

**Bandiera Rossa:** verrà agitata in caso di pericoli sul percorso e quindi di interruzione della gara. Il pilota dovrà arrestare la propria soap box con una manovra rapida e in sicurezza.

**Bandiera Gialla:** verrà agitata in caso di imprevisti sul percorso, senza l'interruzione della gara. Il pilota dovrà prestare maggiore attenzione durante la discesa.

**Bandiera Blu:** verrà agitata ai piloti che stanno per essere raggiunti e superati da un'altra soap box. In questo caso i piloti dovranno agevolare la manovra di sorpasso, mantenendo una traiettoria uniforme.

#### **ART. S18 – Classifica e premiazione di gara**

Nelle gare cronometrate, risulta vincitore l'equipaggio che impiega il minor tempo nel superare le varie manche, sommando le eventuali penalità attribuite.

Le premiazioni avverranno al termine della gara nella zona prestabilita dove, in tale occasione, verranno distribuite le copie della classifica.

**Le premiazioni inizieranno solo e solamente al momento che la squadra ostacoli ed il suo responsabile siano presenti.**

**I soci del Club sono invitati a dare un apporto per il recupero del materiale dello staff ( ostacoli, gazebo, birilli e quant'altro ). Anche in**

**presenza degli equipaggi assegnati a questo compito per la suddetta gara.**

**Ad ogni gara, il responsabile degli ostacoli comunica tramite sito ufficiale sezione PILOTI, la settimana antecedente alla gara, a 2 equipaggi che devono mettersi a disposizione per montare e smontare gli ostacoli e questi equipaggi dovranno essere presenti mezz'ora prima del ritrovo ufficiale della punzonatura nella giornata di gara e le loro soap box riceveranno lo stesso trattamento di quelle dello staff e saranno a disposizione fino al recupero totale delle attrezzature del club.**

**Gli equipaggi che NON si renderanno disponibili a queste mansioni saranno penalizzati con il 20% del tempo su ogni manche nella gara alla quale si sono rifiutati di dare un apporto al club e non potranno scartare dal punteggio di campionato questa gara nella quale hanno preso la penalità per mancata disponibilità nei confronti del club; svolto questo compito, ad una gara del campionato non saranno più scelti per le successive gare e gli equipaggi di buona volontà che vogliono dare una mano anche nelle gare successive sono benvenuti.**

Verranno premiate le migliori Soap Box classificate. I primi tre equipaggi, con le rispettive Soap Box, sono invitati a schierarsi al pubblico in fase di premiazione per le fotografie ufficiali.

La commissione di gara, a sua discrezione potrà ripetere le operazioni di punzonatura al termine della gara a qualsiasi Soap Box. Qualora l'equipaggio si rifiutasse, verrà invalidato il punteggio ottenuto ai fine della classifica di gara e del campionato assegnando allo stesso equipaggio il punteggio di 40 punti e NON scartabile.

### **ART. S19 – Classifica gare di creatività**

Nelle gare in cui è prevista una coreografia sulla Soap box, Il metodo per l'assegnazione del classifica sarà comunicato nel regolamento specifico di quella gara. La classifica della creatività verrà ricavata tenendo in considerazioni i voti della giuria tecnica composta da persone estranee a tutti gli equipaggi, alle macchinine che terranno l'assetto da gara come in tutte le altre manifestazioni, verra' attribuito un punteggio pari all'ultima macchinina classificata con coreografia +10 posizioni.

### **ART. S20 – Punteggi**

Per calcolare il punteggio di gara valevole per la classifica del campionato, si fa

riferimento alla classifica ufficiale di gara convertendola in punteggio secondo la tabella sottostante.

1° classificato: 25 punti	8° classificato: 14 punti	15° classificato: 7 punti
2° classificato: 22 punti	9° classificato: 13 punti	16° classificato: 6 punti
3° classificato: 20 punti	10° classificato: 12 punti	17° classificato: 5 punti
4° classificato: 18 punti	11° classificato: 11 punti	18° classificato: 4 punti
5° classificato: 17 punti	12° classificato: 10 punti	19° classificato: 3 punti
6° classificato: 16 punti	13° classificato: 9 punti	20° classificato: 2 punti
7° classificato: 15 punti	14° classificato : 8 punti	oltre: 1 punto
	<b>0 agli assenti</b>	

Inoltre :

- Verrà assegnati **10 punti ai team presenti** alla giornata ufficiale di punzonatura e **0 punti agli equipaggi** che non saranno presenti alla punzonatura ufficiale del 26 Marzo 2017.
- Ai Team iscritti al campionato che non prendono parte ad una gara saranno assegnati **0 punti** ( zero punti ).
- Le Soap Box squalificate durante la gara prenderanno 0 punti gara ( zero punti ).

Alle Soap Box costrette a ritirarsi, verranno assegnati i punti gara pari al numero degli iscritti + 1. (esempio: se sono iscritte 20 soap box l'equipaggio si aggiudicherà 1 punto + i punti presenza.)

**Nel 2017 verranno assegnati 5 punti per la presenza ad ogni gara. In caso di annullamento di una gara di campionato per cause di forza maggiore verrà assegnato 10 punti agli equipaggi iscritti e presenti nella giornata di gara e 0 punti agli equipaggi iscritti e che non si sono presentati alla gara in programma.**

Fanno parte del “Campionato 2017 ” le gare riportate a pagina 3 di questo regolamento

#### ART. S21 – Classifica Campionato

Sarà proclamato vincitore del Campionato la Soap Box che avrà ottenuto il maggior numero di punti, sommando anche quelli di presenza.

E' facoltà del COG aggiungere, a propria discrezione, classifiche “speciali” o **punti bonus per la partecipazione a varie manifestazioni collaterali.**; in tal

caso verranno meglio specificate nei regolamenti di gara.

In caso di parità tra due o più Soap Box, la miglior classificata si ottiene confrontando il numero di gare alle quali le Soap Box in questione hanno partecipato ( Maggiore è il numero di partecipazioni, maggiore è il posto in classifica). A parità di partecipazioni, si considerano i migliori piazzamenti. In caso di ulteriore parità, si confronta il secondo miglior piazzamento, poi il terzo e così via.

Al termine della stagione saranno premiati tutti gli equipaggi che abbiano partecipato ad almeno cinque gare. Le Soap Box meglio classificate nel campionato saranno premiate con trofei o targhe.

Nel caso di annullamento di una o più manche, la gara si considera conclusa regolarmente con la relativa classifica e punteggi di gara e di campionato, quando almeno una manche è stata percorsa da almeno il 90% delle Soap Box iscritte alla gara.

In tale percentuale non vengono conteggiate le Soap Box a cui viene applicata la regola del tempo imposto. In caso contrario, pur non considerando valida la classifica di gara, il CSG può a sua discrezione, sulla base della classifica virtuale, proseguire con la premiazione al fine di concludere nel migliore dei modi la manifestazione.

Nel caso che una gara per cause di forza maggiore non imputabile al CSG e/o ai COG, subisce variazioni improvvise di programma o venga anticipata o posticipata nella data di svolgimento, la validità del risultato ai fini della classifica di campionato rimane invariata.

In caso di anticipo, posticipo o annullamento di una gara per cause di forza maggiore non imputabile al CSG e/o ai COG, nessun risarcimento per l'iscrizione stagionale è dovuto.

#### **ART. S22 – Annullamento manche o gara**

Nel caso di annullamento di una o più manche, la gara si considera conclusa regolarmente con la relativa classifica e punteggi, di gara e di campionato, quando almeno una manche è stata percorsa da almeno il 90% delle Soap Box iscritte alla gara. In tale percentuale non vengono conteggiate le Soap Box a cui viene applicata la regola del tempo imposto. In caso contrario, pur non considerando valida la classifica di gara, il CSG può a sua discrezione, sulla base della classifica virtuale, proseguire con la premiazione al fine di concludere nel migliore dei modi la manifestazione.

Nel caso che una gara per cause di forza maggiore non imputabile al BOXRALLYCLUB e/o ai Comitati Organizzatori, subisce variazioni improvvise di programma o venga anticipata o posticipata nella data di svolgimento, la validità del risultato ai fini della classifica di campionato rimane invariata.

In caso di anticipo, posticipo o annullamento di una gara per cause di forza maggiore non imputabile al BOXRALLYCLUB e/o ai Comitati Organizzatori,



nessun risarcimento per l'iscrizione stagionale è dovuto.

### **ART. S23 – Reclami ed appelli**

Gli unici reclami ammessi riguardano esclusivamente infrazioni al presente regolamento. **Gli equipaggi che volessero far ricorso per un reclamo, devono presentarlo al CSG per iscritto compilando l'apposito modulo richiedendolo in segreteria.** Il CSG poi verificherà il reclamo entro la gara successiva dando la risposta nella sezione creata appositamente sul forum; passati 7 giorni dalla gara alla quale fa riferimento il reclamo NON sarà più accettato e vagliato, quindi si hanno 7 giorni per presentarlo ed il consiglio direttivo ha 7 giorni per rispondere.

Tutti i reclami fatti a voce senza prove certe non verranno presi in considerazione onde evitare malumori e disparità di trattamento tra i vari soci/piloti/frenatori.

### **ART. S24 – pubblicità sulle Soap Box**

Le macchinine possono essere sponsorizzate.

### **ART.S25 - Note**

Il CSG, previo preavviso, ha facoltà di modificare lo svolgimento della manifestazione per motivi organizzativi, anche contravvenendo al presente regolamento. Il CSG, previo preavviso, ha facoltà di modificare e/o integrare gli articoli del presente regolamento durante il corso della stagione.

### **ART. S26 – Sito ufficiale**

Per informazioni, comunicazioni, chiarimenti, reclami, dettagli, programmi, risultati di gara, classifiche ufficiali, foto o filmati, fare riferimento al sito ufficiale [www.boxrally.it](http://www.boxrally.it) ed il suo forum di discussioni.

### **ART S27 – Spirito delle gare**

**Lo spirito di questo campionato e di chi partecipa è goliardico e di divertimento. Si è tenuti a condividere e ad utilizzare un comportamento propositivo e di allegria. Chiunque voglia far parte della squadra Ostacoli, Cronometraggio, Giudici o conosca qualcuno che voglia darci una mano è invitato a comunicarlo al consiglio direttivo.**

## REGOLAMENTO TECNICO

### ART. T1 – Filosofia delle Soap Box

Con il termine Soap Box si intende un veicolo privo di motore con il telaio portante e le ruote realizzate in legno; deve essere guidato da due piloti e può muoversi solamente grazie alla forza di gravità o alla spinta dell'equipaggio stesso, ogni altro sistema di propulsione è vietato.

Nella costruzione di una Soap Box viene lasciata al costruttore la piena libertà di scelta della forma, dei materiali e dei sistemi di fissaggio dando l'opportunità di realizzare tutte le soluzioni alternative ritenute idonee ma che rispettino e non eludano quanto scritto nel presente regolamento.

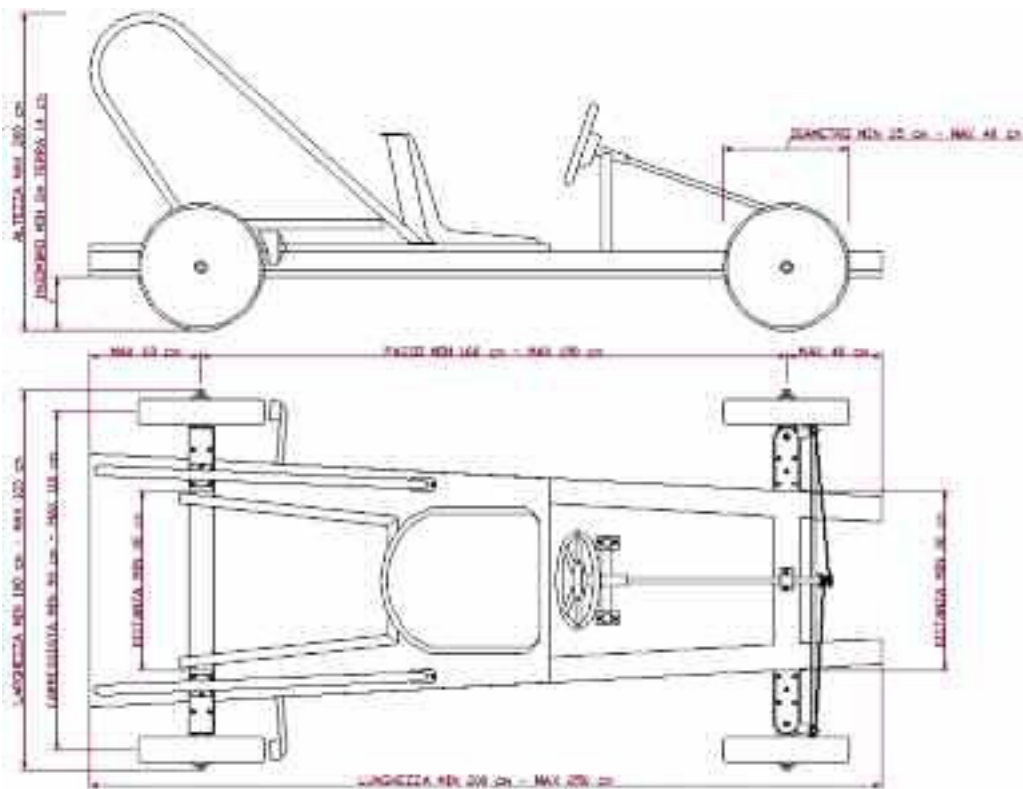

## ART. T2 – Dimensioni e peso

Le dimensioni e peso minimi e massimi consentiti della Soap Box sono:

Lunghezza	min.cm 200	max.cm 250
Larghezza	min.cm 100	max.cm 120
Altezza da terra (vedere ART. T3)	min.cm 14	max.cm 200
Sporgenza massima anteriore (dalla mezzeria dell'assale)		max.cm 40
Sporgenza massima posteriore (dalla mezzeria dell'assale)		max.cm 60
Passo (distanza tra gli assali ant. e post. misurata alla mezzeria)	min.cm 160	max.cm 190
Carreggiata (entrambi gli assali, alla mezzeria della ruota)	min.cm 90	max.cm 110
Diametro delle ruote	min.cm 35	max.cm 40
Distanza minima fra i porta-mozzi		min.cm 30
Peso massimo soapbox		max.kg 140

### **PESO MASSIMO PER LA GARA BERGAMO COMPRESA ORIGINALITA'**

**KG**  
**150(\*)**

(\*) non deve essere mandata in tilt la pesa.

Nelle altre gare il peso è sempre di max 140 KG, ma sarà data la segnalazione fino ad un KG in più per tre gare, poi si subirà la penalità.

## ART. T3 – Altezza da terra

Essa non deve essere inferiore ai 14 cm anche quando il diametro delle ruote, per effetto dell'usura, raggiunge i 35 cm minimi.

L'altezza minima da terra riguarda ogni componente della Soap Box, ad esclusione di:

- mozzi e porta-mozzi e relativa bulloneria (essi possono avere un ingombro minimo da terra di 12 cm)
- impianto frenante agente sulle ruote (esso può avere un ingombro minimo da terra di 8 cm. Tra gli 8 cm ed i 14 cm, l'ingombro si può scostare dalla ruota di massimo 5 cm - vedi disegno allegato).

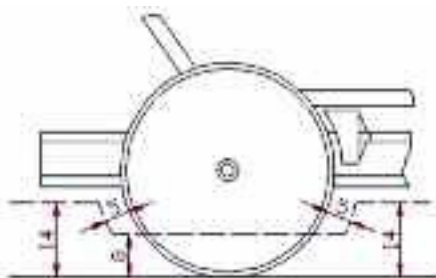
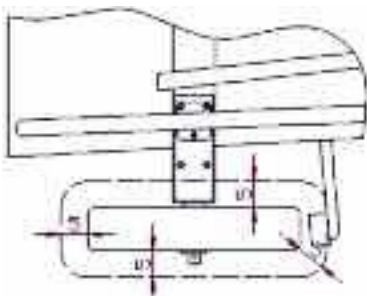

La zona del fondo compresa tra le ruote anteriori e quelle posteriori deve essere liscia ed uniforme, priva di qualsiasi protuberanza vietando l'uso di viti sporgenti ed eventuali giunzioni di telaio non coese.

#### ART. T4 – Legno e derivati del legno

Sono autorizzati per la costruzione del telaio, del fondo e delle ruote, solamente i legni naturali o degli insiemi di multistrati commerciali di tipo lamellare, e lamellare incollato. Sono vietati gli agglomerati di legno, di segatura, di truciolo, MDF o simili in quanto anche se lignei sono privi di venatura e la resistenza e forma sono garantite prevalentemente da resine chimiche e collanti.

#### ART. T5 – Telaio, fondo e carrozzeria

Il telaio deve risultare portante ed essere costruito interamente in legno o derivati del legno (vedi art. T4) con libera forma scelta dal costruttore. L'elasticità del telaio è permessa solamente dalla flessibilità del legno utilizzato per la sua costruzione, vietando l'uso di qualsiasi tipo di sospensioni od ammortizzatori.

Il fondo, anch'esso realizzato interamente in legno, può essere costruito in più pezzi e deve risultare saldamente assemblato al telaio o può essere parte integrante e portante dello stesso.

La carrozzeria può essere realizzata in qualsiasi materiale e di qualsiasi forma, ma in nessun modo questa struttura deve essere portante o diventare parte integrante del telaio.

E' consentito l'uso di roll-bar metallici come appoggio o punto di presa per i piloti purché questi non irrigidiscano inutilmente il telaio in legno. Questi devono essere il meno spigolosi possibili per non rappresentare un pericolo per l'equipaggio.

La costruzione di telaio, carrozzeria e roll-bar deve garantire ad entrambi i piloti una robusta protezione anteriormente e lateralmente nella zona del raggio d'azione delle ruote.

**I roll-bar non possono essere legati ai maniglioni di spinta in unica soluzione, ma c'è la possibilità che siano legati ad essi solo se nel loro sviluppo siano tagliati nel mezzo in modo che non risultino legati da parte a parte; oppure sia realizzato tramite l'ancoraggio tra i due longheroni portanti del telaio, ma staccati dai maniglioni di spinta.**

## ART. T6 – Ruote

Le ruote devono essere realizzate completamente in legno o derivato del legno (vedi art. T4). Possono avere un diametro massimo di 40 cm e mentre per effetto dell'usura non possono raggiungere un diametro minimo inferiore ai 35 cm. Il contatto sulla strada deve essere solamente "LEGNO-ASFALTO", evitando qualsiasi tipo di copertura sul battistrada, sia esso di sola vernice o rivestito anche parzialmente di collanti.

E' consentito l'uso di colla e viti solo per garantire l'indispensabile assemblaggio delle varie parti in legno componenti della ruota.

## ART. T7 – Mozzi e porta-mozzi

I mozzi devono essere realizzati in materiale metallico e fissati al telaio mediante porta-mozzi, anch'essi in materiale metallico. I porta-mozzi possono sormontare il telaio in legno per una lunghezza massima di 20 cm e devono avere una distanza minima di 30 cm fra loro.

Il contatto della ruota sul mozzo deve essere solamente "LEGNO-METALLO", è vietato l'uso di bronzine, materiali plastici, materiali autolubrificanti, cuscinetti anche se realizzati in legno o legni artificiali.

E' ammesso un impianto di lubrificazione tra mozzo e ruota purché azionato manualmente dai piloti mediante pompa meccanica.

Le ruote devono essere montate sul mozzo poste fra due rondelle di diametro massimo 12 cm di cui una fissa e una folle sul mozzo stesso, non sono consentite altre rondelle. Il fermo delle ruote e rondella folle sul mozzo è realizzato a piacere (es: copiglia, bullone,..).

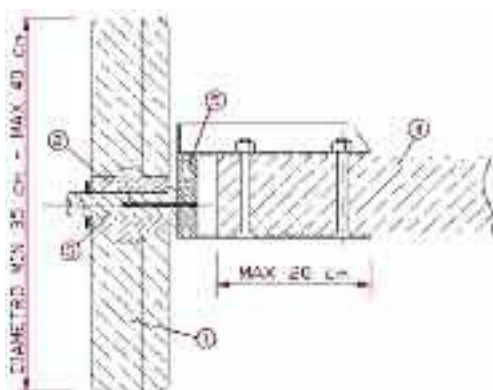

Esempio di possibile assemblaggio tra mozzo, porta-mozzo e ruota:

- (1) ruota
- (2) boccia della ruota
- (3) mozzo
- (4) telaio
- (5) porta-mozzo

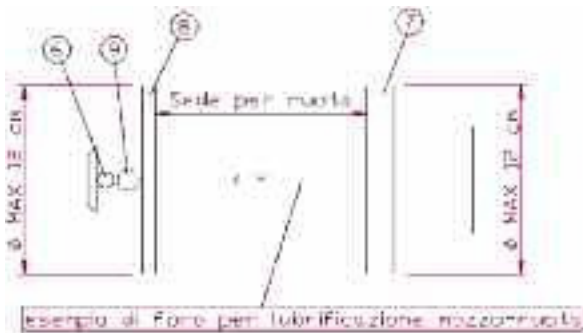

Esempio di sistema di montaggio delle ruote sul mozzo:

- (7) rondella fissa e solidale al mozzo
- (8) rondella folle sul mozzo
- (9) sistema di fissaggio con foro per copiglia

## ART. T8 – Impianto frenante

E' obbligatorio dotare la Soap Box di 2 (due) sistemi di frenatura meccanici indipendenti uno dall'altro.

Ognuno dei due piloti deve avere la possibilità di azionare agevolmente uno dei sistema frenanti.

Non è possibile che un pilota/frenatore azioni due sistemi frenanti.

Le strutture di essi devono essere realizzate in materiale metallico e devono essere fissate saldamente al telaio, fondo o porta-mozzi e la loro conformazione non deve creare superflui irrobustimenti strutturali al telaio portante. Devono garantire robustezza ed efficacia di frenata, non devono creare pericolosi impedimenti al raggio d'azione dell'equipaggio.

Un sistema deve essere composto da un pattino che agisce mediante leva direttamente sulla sede stradale rivestito in gomma o materiale simile. E' consigliata una superficie minima di contatto sulla sede stradale di 400 cmq.

L'altro sistema deve essere composto da pattini, anch'essi rivestiti in gomma o materiali simili, che agiscono mediante leva, **contemporaneamente su due o quattro ruote con un comando unico.**

L'azione del comando deve essere contemporanea su tutte le ruote, non sono ammessi ripartitori di frenata.

## ART. T9 – Sterzo

E' obbligatorio dotare la Soap Box di un impianto sterzante di tipo meccanico, mentre è vietato l'uso di scatole guida prefabbricate o ad ingranaggi di qualsiasi tipo.

La struttura può essere realizzata in materiale metallico e deve essere fissata saldamente al telaio o fondo e la sua conformazione non deve creare superflui irrobustimenti strutturali al telaio portante.

## ART. T10 – Numeri di gara

E' obbligatorio dotare la Soap Box nella parte anteriore e su entrambe le fiancate dei numeri di gara adesivi (forniti dal CSG) . La posizione degli adesivi deve risultare agevolmente visibile in lontananza dai commissari durante lo svolgimento della gara.

## ART. T11 – Responsabilità del costruttore

Il costruttore ed i due piloti si rendono responsabili di quanto costruito e installato sulla propria Soap Box e dei danni da essa ed a essi eventualmente causati.

## ART. T12 – Protezioni anteriori e laterali

Il costruttore è tenuto a realizzare delle protezioni **tipo carena** per la parte anteriore della macchinina in modo che non ci sia la possibilità che le gambe escano dalla stessa durante la gara ( il materiale di realizzazione della carena può essere di legno, vetroresina, forex, onduline ); per la parte posteriore il costruttore è tenuto a realizzare delle protezioni che **NON** permettano la fuoriuscita delle gambe del frenatore andando a cozzare contro le ruote o andando a sbattere contro il sistema frenante montato sulle ruote.

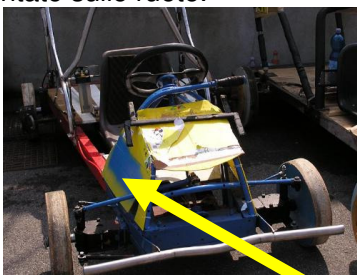

Protezioni anteriori



Protezioni posteriori

## A1 – Tabella delle penalità

Le percentuali di penalizzazione vengono sommate al tempo di gara in ogni manche alla Soap Box penalizzata.

Per casi particolari che eventualmente verranno a verificarsi e quindi non citati nelle tabelle, sarà a discrezione del CGS decidere la penalità ed inserirla nella versione successiva del regolamento ufficiale.

PENALITA' SPORTIVE	
Mancata presenza pilota durante la punzonatura	3% + eventuale SQUALIFICA
Mancata presenza pilota durante il briefing	1%
Mancata iscrizione di un pilota	SQUALIFICA
Mancato rispetto indicazioni dei giudici durante la gara	SQUALIFICA
Modifica alla soap box dopo la punzonatura	SQUALIFICA salvo accordi precedentemente con il CSG
Cambio ruote non autorizzato	30 secondi sul tempo di gara
Cambio pilota non autorizzato	SQUALIFICA salvo accordi precedentemente con il CSG
Aiuto esterno durante la gara	+ 30 secondi
Manovra scorretta in gara	a giudizio del CSG
Pilota in condizioni non idonee per gareggiare	SQUALIFICA
Assenza guanti o abbigliamento non conforme	2%
Errato utilizzo del casco durante la gara	5%
Assenza o uso di casco non idoneo	SQUALIFICA
Ritardo nel presentarsi alla partenza della gara	5% + eventuale SQUALIFICA
Prova del percorso durante la giornata di gara	SQUALIFICA
Camminare, durante la gara, lungo percorso senza rispettare le zone di sicurezza	5%
Disturbo o discussione con i giudici cronometristi o di gara	30 secondi sul tempo totale di gara



<b>PENALITA' TECNICHE</b>			
<b>DIMENSIONI E PESO</b>			
Lunghezza < di 200 cm o > di 250 cm	< di 5 cm: <b>+1%</b>	tra 5 cm e 10 cm : <b>+3%</b>	< di 12 cm: <b>SQUALIFICA</b>
Larghezza < di 100 cm o > di 120 cm			
Altezza massima da terra > di 200 cm			
Sporgenza massima anteriore > di 40 cm			
Sporgenza massima posteriore > di 60 cm			
Passo < di 160 cm o > di 190 cm			
Carreggiata < di 90 cm o > di 110 cm			
Altezza minima da terra < di 14 cm	tra 14 cm e 13 cm: <b>+1%</b>	tra 13 cm e 12 cm: <b>+3%</b>	< di 12 cm: <b>SQUALIFICA</b>
Altezza portamozzi da terra < di 12 cm	tra 12 cm e 11 cm: <b>+1%</b>	tra 11 cm e 10 cm: <b>+3%</b>	< di 10 cm: <b>SQUALIFICA</b>
Altezza freno su ruote da terra < di 8 cm	tra 8 cm e 7 cm: <b>+1%</b>	tra 7 cm e 6 cm: <b>+3%</b>	< di 6 cm: <b>SQUALIFICA</b>
Peso massimo soap box > 140 kg	<b>+5%</b>		
Diametro delle ruote	tra 40 cm e 41 cm: <b>+5%</b>	tra 34 cm e 35 cm: <b>+1%</b>	oltre: <b>SQUALIFICA</b>
Distanza minima fra i portamozzi	< di 30 cm: <b>+1%</b>		
<b>TELAIO, FONDO E CARROZZERIA</b>			
Materiale di costruzione non conforme al regolamento	<b>SQUALIFICA</b>		
Telaio e fondo con rinforzi in materiale non conforme al regolamento	< 30%: <b>+1%</b>	30% e il 50%: <b>+10%</b>	> del 50%: <b>SQUALIFICA</b>
Mancanza Carena o protezioni posteriori	<b>NON CORRE</b>		
<b>RUOTE</b>			
Materiale di costruzione non conforme al regolamento	<b>SQUALIFICA</b>		
Contatto sulla strada LEGNO-ASFALTO non conforme	<b>+20%</b>		
<b>MOZZI E PORTAMOZZI</b>			
Materiale di costruzione non conforme al regolamento	<b>SQUALIFICA</b>		
Lunghezza sormonto dei portamozzi sul telaio	> di 20 cm: <b>+1%</b>		
Rondelle sul mozzo non conformi al regolamento	<b>+5%</b>		
<b>IMPIANTO FRENANTE</b>			
Impianti frenanti non efficaci	<b>SQUALIFICA</b>		
<b>STERZO</b>			
Impianto di sterzo non conforme al regolamento	<b>SQUALIFICA</b>		
<b>NUMERI DI GARA</b>			
Mancanza numero o targa porta-numero	<b>+3%</b>		



